



TRAFFICLUX Streamline

Kameragehäuse / Camera housing **KST-1017** Order-No. 1017 9 0000

Gehäuse der **TRAFFICLUX® Streamline** Serie sind auf spezielle Einsatzzwecke an oder in Fahrzeugen abgestimmte und zertifizierte Kameragehäuse. Das Produktspektrum umfasst Gehäuse mit unterschiedlichstem technischen Inhalt. Anpassungen an Kundenanforderungen sind auch in Kleinserien realisierbar.

Das doppelwandige Kameragehäuse bietet optimalen Schutz für die Kamera gegen mechanische und Umwelteinflüsse. Durch die doppelwandige Deckkappe kann unter Sonneneinstrahlung eine bis zu 10°C niedrigere Temperatur am Kamerasensor erreicht werden.

Die Gehäuse entsprechen den gültigen Bahnnormen. Eine Zertifizierung der Kameras im externen Prüflabor kann auf Kundenwunsch durchgeführt werden. Voraussetzung hierfür ist die Montage mit den von der KST GmbH empfohlenen Kameramodulen.

Camera housings of the **TRAFFICLUX® Streamline** Series are designed for the special application in vehicles like trains, trams and busses. The housings are equipped with different technical solutions. Custom made designs and application to customer's requests will be realised for small series also. The double shelf camera housing is the best solution for the protection of the camera against mechanical and thermal influences. An up to 10°C lower temperature at sensor will be realised. The housings are corresponding to the actual railway standards. On Request, the cameras can be certified by an external laboratory. This requires the installation of camera modules, which are recommended by KST GmbH.



Analoge und digitaleameratechnik - Sicherheitstechnik - Forschung - Kleinserien- und Musterbau

Sales: KST GmbH
Kamera & System Technik
Hugo-Küttner-Strasse 1a
01796 Pirna

Tel.: 03501 / 46 73-30
Fax: 03501 / 46 73-55

e-mail: info@kst-dresden.de
www.kst-dresden.de

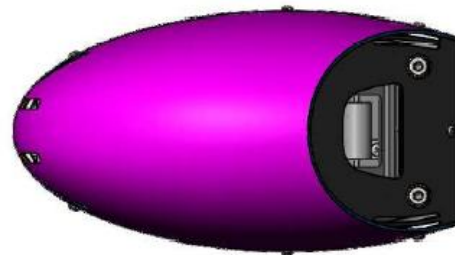
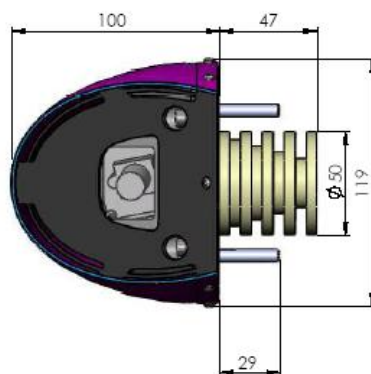
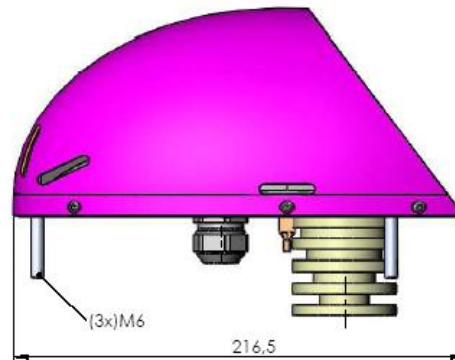

Technische Daten:

- Sehr robustes doppelwandiges Staub- und Wetterschutzgehäuse
- Grundplatte aus Aluminium, Kappe aus Kunststoff, Außenschale aus Aluminium (optional aus Edelstahl)
- Sichtscheibe aus Borofloatglas
- Schutzgrad: IP65 (höherer Schutzgrad optional)
- Schwenk-Neige-Einrichtung für Kamera
- Sichtscheibe beheizt.
- Kamera aktiv gekühlt
- Stromverbrauch:
- Heizung: 12V / 24V / 76V / 110V
10W / 20W optional
- Kamera: abhängig von Kameratyp
- Abmessungen: 216 x 119 x 147mm
Höhe im Lichtraumprofil: 100mm

Technical Data:

- Robust dust and water protecting camera housing with double shelf top cover
- Base plate aluminium, top of tough plastics, outer shelf aluminium (stainless steel optional)
- Front glass of Borofloatglass
- Sealing: IP65 (higher IP rate optional)
- Turn and tilt mechanism for the camera
- Front glass with heater
- Active cooling for camera
- Power consumption:
- Heater: 12V / 24V / 76V / 110V
10W / 20W optional
- Camera: depend of camera type
- Size: 216 x 119 x 147mm
Height over vehicles shelf: 100mm

Änderungen im Sinne des technischen Fortschrittes vorbehalten

All data subject to change without prior notice

Analoge und digitaleameratechnik - Sicherheitstechnik - Forschung - Kleinserien- und Musterbau

Sales: KST GmbH
Kamera & System Technik
Hugo-Küttner-Strasse 1a
01796 Pirna

Tel.: 03501 / 46 73-30
Fax: 03501 / 46 73-55

e-mail: info@kst-dresden.de
www.kst-dresden.de