



TRAFFICLUX Streamline

Kameragehäuse / Camera Housing **KST-1008_DS** **Order-No.: 1008 9 0000**

Gehäuse der **TRAFFICLUX® Streamline** Serie sind auf spezielle Einsatzzwecke an oder in Fahrzeugen abgestimmte und zertifizierte Kameragehäuse. Das Produktspektrum umfasst Gehäuse mit unterschiedlichstem technischen Inhalt. Anpassungen an Kundenanforderungen sind auch in Kleinserien realisierbar.

Das Kameragehäuse KST-GAR1008_DS basiert auf dem Gehäuse KST-GAR1008_ES1 (1008 9 0000_ES1), ist jedoch zur besseren Wärmeisolation doppelschallig ausgebildet.

Die Gehäuse entsprechen den gültigen Bahnnormen. Eine Zertifizierung der Kameras im externen Prüflabor kann auf Kundenwunsch durchgeführt werden. Voraussetzung hierfür ist die Montage mit den von der KST GmbH empfohlenen Kameramodulen.

Camera housings of the **TRAFFICLUX® Streamline** Series are designed for the special application in vehicles like trains, trams and busses. The housings are equipped with different technical solutions. Custom made designs and application to customer's requests will be realised for small series also. The housing KST-GAR1008_DS based on type KST-GAR1008_ES1 (1008 9 0000_ES1). It is equipped with a double shelf for better thermal isolation.

The housings are corresponding to the actual railway standards. On Request, the cameras can be certified by an external laboratory. This requires the installation of camera modules, which are recommended by KST GmbH.



Analoge und digitaleameratechnik - Sicherheitstechnik - Forschung - Kleinserien- und Musterbau

Sales: KST GmbH
Kamera & System Technik
Hugo-Küttner-Strasse 1a
01796 Pirna

Tel.: 03501 / 46 73-30
Fax: 03501 / 46 73-55

e-mail: info@kst-dresden.de
www.kst-dresden.de

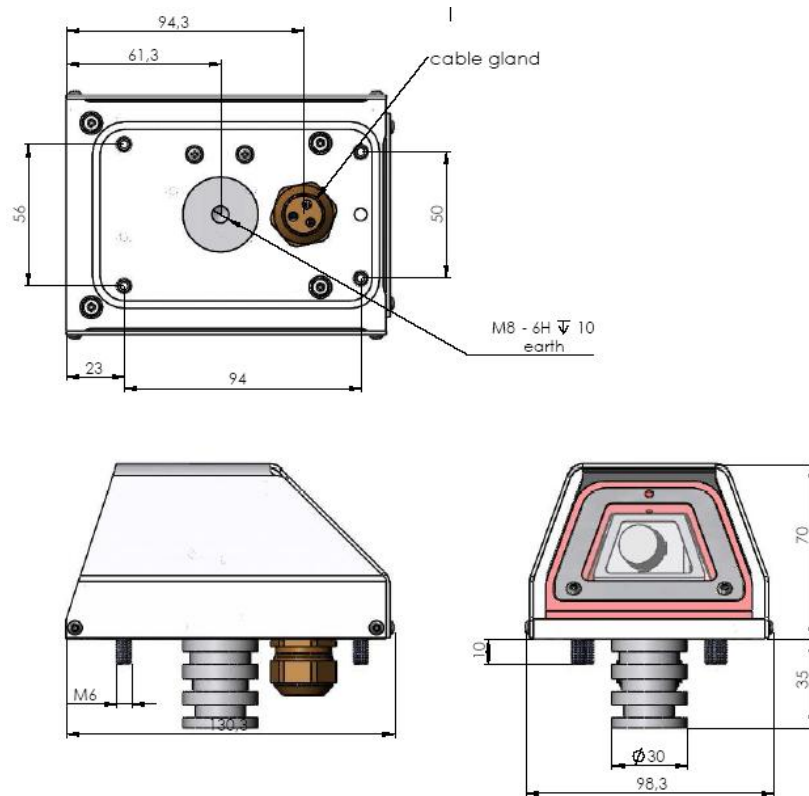

Technische Daten:

- Staub- und Wetterschutzgehäuse mit geregelter Sichtscheibenheizung und Thermostatschutzschalter
- Grundplatte aus Aluminium, Kappe aus Kunststoff, Außenschale aus Aluminium (optional aus Edelstahl)
- Sichtscheibe aus Borofloatglas
- Schutzgrad IP65 (höherer Schutzgrad optional)
- Schwenk-Neige-Einrichtung für Kamera
- Innenraum und Sichtscheibe beheizt.
- Stromverbrauch:
Heizung: 12V / 24V / 76V / 110V
10W / 20W optional
Kamera: abhängig von Kameratyp
- Abmessungen: 130 x 99 x 105mm
Höhe im Lichtraumprofil: 70mm

Extrem robuste Gehäusekappen, für z.B. Hochgeschwindigkeitsfahrzeuge, aus karbon- oder aramidfaserverstärktem Material sind lieferbar.

Technical Data:

- Dust and weather protecting housing with controlled front glass heater and thermostat
- Base plate aluminium, top of tough plastics, outer shelf aluminium (stainless steel optional)
- Front glass of Borofloatglass
- Sealed IP65 (higher IP rate optional)
- Turn and tilt mechanism for the camera.
- Heater and front glass heater
- Power consumption:
Heater: 12V / 24V / 76V / 110V
10W / 20W optional
Camera: depend of camera type
- Size: 130 x 99 x 105mm
Height over vehicles shelf: 70mm

Extreme robust housings, e.g. for high speed trains, are available in carbon fibre or aramid fibre armed versions.

Änderungen im Sinne des technischen Fortschrittes vorbehalten
Analoge und digitaleameratechnik - Sicherheitstechnik - Forschung - Kleinserien- und Musterbau

All data subject to change without prior notice

Sales: KST GmbH
Kamera & System Technik
Hugo-Küttner-Strasse 1a
01796 Pirna

Tel.: 03501 / 46 73-30
Fax: 03501 / 46 73-55

e-mail: info@kst-dresden.de
www.kst-dresden.de